

Chariot pour allées étroites 1.25 tonne



BT vector

Série R

VRE125SF

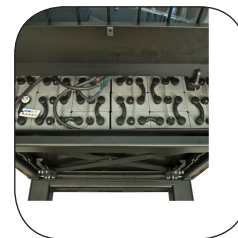

Chariot pour allées étroites

Spécifications techniques					VRE125SF
Identification	1.1	Constructeur			Toyota
	1.2	Modèle			VRE125SF
	1.3	Traction			Electrique
	1.4	Position cariste			Assis
	1.5	Capacité de charge/charge nominale	Q	kg	1250
	1.6	Distance du centre de gravité	c	mm	600
	1.9	Empattement	y	mm	2137/2537
Poids	2.1	Poids batterie incluse		kg	4630
	2.2	Charge à l'essieu, avec charge, roue motrice/roues bras-support		kg	2411/3477
	2.3	Charge à l'essieu, sans charge, roue motrice/roues bras-support		kg	1983/2647
Roues	3.1	Roue motrice/roues bras-support			Vulkollan
	3.2	Taille de la roue motrice		mm	Ø 230x110
	3.3	Taille de la roue bras-support		mm	Ø 400x160
	3.5	Roues, nombre (x = roues motrices)		mm	4/1x
	3.6	Empattement roues stabilisatrices	b ₁₀	mm	1220
	Dimensions	4.2	Hauteur, mât abaissé	h ₁	mm
4.3		Levée libre	h ₂	mm	2090 *
4.4		Course d'élévation	h ₃	mm	6035 *
		Hauteur d'élévation	h ₂₃	mm	6400 *
4.5		Hauteur, mât déployé	h ₄	mm	7965 *
4.7		Hauteur du toit de protection	h ₆	mm	2261
4.8		Hauteur du siège	h ₇	mm	1100
4.15		Hauteur, fourches abaissées	h ₁₃	mm	365
4.19		Longueur totale	l ₁	mm	2740/3140
4.21		Largeur totale	b ₁	mm	1375/1490
4.22		Dimensions des fourches	s/e/l	mm	75/180/1200 *
4.25		Largeur hors tout des fourches	b ₅	mm	550
4.31		Garde au sol, avec charge, sous le mât	m ₁	mm	70
4.32		Garde au sol, centre de l'empattement	m ₂	mm	60
4.34		Largeur d'allée pour palettes de 800x1200 dans le sens de la longueur	A _{st}	mm	1450 *
4.35	Rayon de braquage	W _a	mm	2389/2789	
Données de performances	5.1	Vitesse de déplacement, avec/sans charge		km/h	11,25/14
	5.2	Vitesse de levée, avec/sans charge		m/s	0,40/0,50
	5.3	Vitesse d'abaissement, avec/sans charge		m/s	0,50/0,48
	5.9	Temps d'accélération, avec/sans charge (0-10m)		s	5,7/5,2
	5.10	Frein de service			Electrique
Moteur électrique	6.1	Puissance nominale du moteur d'entraînement S2 60 min		kW	7,5
	6.2	Puissance nominale du moteur de levage à S3 15%		kW	15
	6.4	Tension de la batterie, capacité nominale K ₅		V/Ah	48/620 *
	6.5	Poids de la batterie		kg	956 *
	6.6	Consommation électrique selon cycle VDI ¹⁾		kWh/h	
	Autres	8.1	Type de commande		
8.4		Niveau sonore aux oreilles du conducteur conforme à EN 12 053		dB(A)	61

1) Veuillez contacter BT pour plus d'informations

* D'autres alternatives sont disponibles

Les données se basent sur des configurations standards. Les configurations varient en fonction des valeurs saisies.

Les performances et les dimensions du chariot sont des valeurs nominales soumises à des tolérances de fabrication.

Les matériels et caractéristiques techniques de Toyota Material Handling Manufacturing Suède AB sont susceptibles d'être modifiés sans préavis.

Dimensions des mâts

BT vector

Mât			Triplex Hi-Lo											
VRE125SF	Hauteur de levée	h_{23}	mm	4600	5200	5800	6400	7300	7900	8500	9100	9700	10300	11300
	Levée	h_3	mm	4525	5125	5725	6325	7225	7825	8425	9025	9625	10225	11225
	Hauteur, mât abaissé	h_1	mm	2535	2735	2935	3135	3570	3770	3970	4170	4505	4705	5035
	Levée libre, du sol au haut des fourches	h_2	mm	1490	1690	1890	2090	2524	2724	2924	3124	3458	3658	3990
	Hauteur, mât déployé	h_4	mm	5265	5865	6465	7065	7965	8565	9165	9765	10365	10965	11965

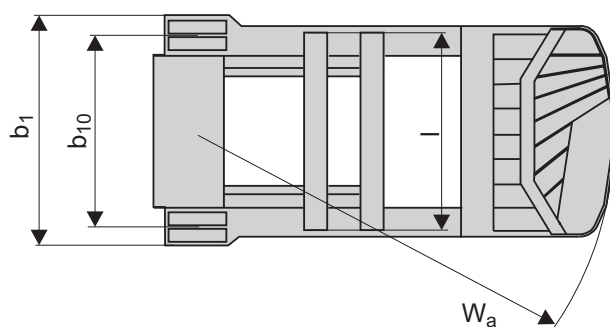
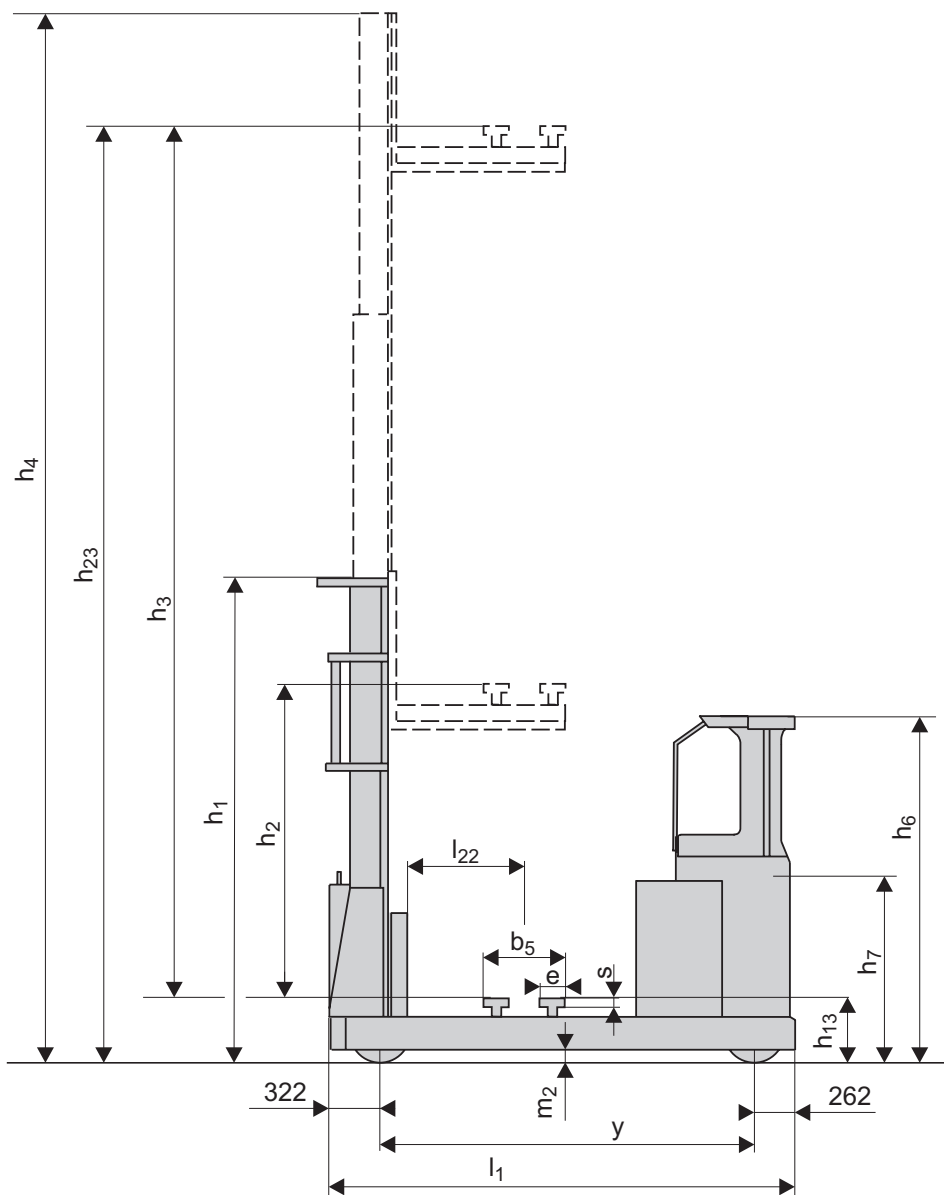

Caractéristiques chariot:

- Concept visibilité totale
- Disposition des pédales comme dans une voiture
- Frein parking automatique
- TLC (Transitional Lift Control): Mouvement continu en levée/descente sans ralentissement au passage de la levée libre
- Direction à 360°
- Contrôle hydraulique simultané
- Leviers ou joystick
- Variateur et moteur de traction pour applications intensives



TP - Technical Publications, Sweden — 748375-180, version 2, 1105